

# REGLEMENT AUTOPUZZELRIT (uitgave 2009)

## Harddraverijvereniging LISSE en omstreken

### 1. ALGEMEEN

De organisatie is gevrijwaard van elke verantwoordelijkheid of aansprakelijkheid van welke schade dan ook, die met betrekking tot deelname aan deze rit mocht ontstaan, benevens tegen alle schade en aansprakelijkheid jegens derden. (zie vrijwaringclausule op het ontvangstbewijs)

De puzzelrit wordt verreden aan de hand van een in de Nederlandse taal gestelde routebeschrijving, die bestaat uit een aantal routeopdrachten.

**U bent tijdens de rit verplicht alle geldende verkeersregels in acht te nemen.**

**Kleine afbeeldingen van verkeersborden** zijn tijdens de rit rechtsgeldig.

Doel van de rit is de routeopdrachten (al dan niet) uit te voeren volgens de in dit reglement opgenomen artikelen binnen de daarvoor gestelde tijd. De organisatie controleert dat door het plaatsen van routecontroles en eventueel een tijdcontrole. In gevallen waarin dit reglement niet voorziet, is de beslissing van de organisatie bindend.

**Wat krijgt u bij de inschrijving:**

Naast dit reglement heeft u ook een controlekaart ontvangen, waarop de getallen of letters van de routecontroles, die u onderweg aandoet, genoteerd moeten worden.

Alles wat u invult op de controlekaart, noteert u enkellijinig met inkt (pen) in het aangegeven vakje van uw controlekaart. **U dient zelf vooraf de kop van uw controlekaart volledig in te vullen!!!** (namen van de bestuurder/ster en kaartlezer/ster)

**Wat krijgt u bij de inchecktafel:**

Tegen inlevering van uw (**ingevulde**) ontvangstbewijs, ontvangt u uw **STARTBEWIJS!**

**Dit startbewijs dient u zichtbaar achter de voorruit van uw auto te plaatsen!**

### 2. ROUTEBESCHRIJVING

**Bij het startpunt, krijgt u op uw starttijd de routebeschrijving van de puzzelrit, die u zoveel mogelijk punt voor punt moet afwerken.**

- Routeopdrachten, voorafgegaan door een getal (1, 2, 3, enz.), dienen te leiden tot een (niet gedwongen) verandering van rijrichting.
- Routeopdrachten, voorafgegaan door een letter (A, B, C, enz.), zijn **neutrale opdrachten** welke niet altijd behoeven te leiden tot een verandering van rijrichting.

**I.v.m. de verkeersveiligheid wordt de deelnemer hiermee zonder problemen door een deel van de route geleid.**

- Indien (een gedeelte van) een routeopdracht onderstreept is, dan hoeft van (dat deel van) de routeopdracht geen probleem gemaakt te worden.
- Zolang u een opdracht **niet** kunt (of wilt) uitvoeren, rijdt u zoveel mogelijk rechtdoor tot u wordt opgevangen door een zogenaamde **routecontrole**.
- In de routebeschrijving kunnen hulpaanduidingen worden gebruikt. Deze staan tussen haakjes achter de route-opdrachten en zijn er om de deelnemers te helpen  
bijv.: 1<sup>e</sup> weg L (u komt in de Kanaalstraat)

**Toegestane afkortingen in de routebeschrijving:**

**R** = rechts    **L** = links

**1e (2e)** enz. = eerste (tweede) enz.

**H** = huisnummerbordje (bijv. H "8" = bordje met daarop het getal 8)

**WW** = wegwijzer, welke verwijst naar een woonplaats in Nederland

**RC** = Routecontrole

**VRW** = voorrangskruising, -splitsing of -weg, komende vanuit de richting dat u voorrang moet verlenen.

**VADNA** = Verkeersbord aanduidende doodlopende weg als niet aanwezig beschouwen

**enz.** = enzovoorts

Andere afkortingen mogen niet worden gebruikt in de routebeschrijving!

### 3. WEGSITUATIES

- **einde weg:** situatie waar u niet rechtdoor kunt rijden, maar wel links- en rechtsaf kunt gaan.
- **viersprong:** samenkomst van vier wegen.
- **VRW:** zie artikel 2 bij de toegestane afkortingen

### 4. WEGEN

De rit gaat uitsluitend over voor het openbaar rijverkeer openstaande wegen en parkeerterreinen welke met een **personenauto** kunnen en mogen worden bereden. (inrijmogelijkheden bij bedrijfsterreinen zijn ook wegen).

- Alleen wegen met een verhard wegdek (asfalt-, klinker-, betonweg, enz.), tenzij anders in de routebeschrijving is aangegeven, mogen bereden worden.
- een weg kan **niet** naar een soort wegdek worden aangeduid als deze weg (zichtbaar) **meer dan één soort** wegdek (bijv. asfalt overgaand in klinkers) heeft.
- Wegen met gescheiden rijbaan worden als één weg beschouwd.
- Parkeervakken op parkeerterreinen dienen als berm te worden beschouwd en mogen dus niet bereden worden, tenzij dit in de routebeschrijving anders is aangegeven.

#### **NIET als wegen worden aangemerkt en daarom geacht niet te bestaan:**

- **Zichtbaar doodlopende** wegen en wegen waarvoor een **inrijverbod** geldt.
- Wegen met een bordje “verboden toegang” of een bordje van gelijke strekking.
- Wegen **voorzien van een verkeersbord doodlopende** weg of **bord met de tekst: DLW**.
- Als zodanig (bijvoorbeeld aan een groene brievenbus) herkenbare particuliere inritten c.q. oprijlanen naar bijvoorbeeld boerderijen.
- Eigen wegen c.q. eigen terreinen en wegen welke afsluitbaar zijn door een hek.

### 5. DWANGPIJLEN

In de rit wordt gebruik gemaakt van witte dwangpijlen met het opschrift MAC.

Deze dwangpijlen geven een verplichte rijrichting aan, die voorrang heeft op de routebeschrijving.

Terugwijzende pijlen worden geacht niet aanwezig te zijn. Dwangpijlen staan rechts of recht(s) voor u

Een gedwongen richtingsverandering mag men dus niet tellen als links of rechts afslaan.

### 6. ORIËTERINGSPUNTEN

#### **Oriënteringspunten (dit zijn punten die u moet opzoeken):**

- dienen geheel of gedeeltelijk (b.v. een brug waar u overheen rijdt) **rechts** van de as van de bereden weg of **rechts voorwaarts** te zijn, met uitzondering van wegen in routeopdrachten als bijvoorbeeld: 1e weg L, of 2e asfaltweg L (beide wegen dienen zich links te bevinden)
- moeten altijd **vaste punten** zijn.
- mogen zich **niet achterwaarts** en **niet achter glas** of **binnen een opstal** (bouwsel) bevinden.
- mogen voorwerpen of afbeeldingen van voorwerpen zijn
- dienen in de **aangegeven volgorde** gepasseerd te worden.
- **teksten** (inclusief leestekens) moeten in uw routebeschrijving altijd in “HOOFDLETTERS” en tussen aanhalingstekens staan. Tevens dienen ze altijd op één voorwerp te staan (bijvoorbeeld op één bord of plank). Na “SCHOOL” R wil zeggen na de tekst school naar rechts.
- het is **niet** toegestaan gebruik te maken van objecten die **in de vorige** of in **dezelfde routeopdracht** al als oriënteringspunt zijn gebruikt.
- **voor een oriënteringspunt R of L** betekent dat u de laatste mogelijkheid gebruikt om voor het betreffende oriënteringspunt naar rechts of naar links te gaan.
- wegen en wegsituaties kunnen ook oriënteringspunten zijn.

## 7. CONTROLES *(Zie de voorbeelden op het laatste blad)*

Alle controles die voor u aan de rechterzijde van de bereden weg staan, zijn voor u van belang.

### **Onbemande routecontroles (zie voorbeeldenbord):**

Wat moet u doen als u een controle (oranje bordje, met een witte strook) passeert:

- U schrijft **alleen** de **letter** of het **getal** op, die op het oranje bordje staat, in het aangegeven vakje van de aan u meegegeven controlekaart. **Codes schrijft u nooit op!!**
- De gele plakker op de bordjes geeft met een getal aan, in welk vakje van de controlekaart U de letter of het cijfer van de routecontrole moet invullen!
- Er mogen eventueel meerdere letters/getallen in één vakje van de controlekaart genoteerd worden. (i.v.m. bijvoorbeeld meerdere passages van dezelfde routecontrole)
- Als er op de witte strook een (herstel)opdracht staat, dan **eerst** deze opdracht uitvoeren en daarna verder gaan met de opdrachten van uw routebeschrijving.

### **Herstelopdrachten brengen u weer op de doorgaande route terug!**

### **Herstelopdrachten worden meestal in code op de witte strook weergegeven:**

**1R** = 1e weg R; **1L** = 1e weg L;

**2R** = 2e weg R; **2L** = 2e weg L, enz.

**ER (EL)** = einde weg R (L);

**AR (AL)** = asfaltweg R (L);

**VO** = VRW oversteken;

**HK** = hier keren;

**(....)** = verder met de routeopdracht welke in de cirkel is vermeld;

Ook de routebeschrijvingsafkortingen (zie artikel 2) mogen hiervoor gebruikt worden.

### **Bemande controles:**

- **start-finish controle / tijdcontrole** is herkenbaar aan een **groene vlag**.
- **bemande controle** is herkenbaar aan een **gele vlag**.

Bij de bemande controle (ook tijdcontrole/ finishcontrole) altijd uw controlekaart afgeven en om een opdracht vragen en uw kaart laten stempelen c.q. laten aftekenen.

## 8. CONTROLEVRAGEN

Tijdens de rit kunnen ook controlevragen gesteld worden; een mogelijk antwoord noteert u in het aangegeven vakje van uw controlekaart.

## 9. STRAFPUNTEN

Het niet aandoen van een routecontrole langs de goede route c.q. het aandoen van een routecontrole langs de foute route levert 30 strafpunten op. Bij een tijdcontrole (bijvoorbeeld de finishcontrole) levert het te vroeg of te laat aandoen 1 strafpunt per minuut tijdsafwijking op. Indien de definitieve finish wordt bereikt met meer dan 60 minuten tijdsoverschrijding dan betekent dit GEEN KLASSERING.

### Klassering:

- Het strafpuntentotaal van traject A en B is in eerste instantie bepalend. Eerst wordt gekeken naar het totaal aantal tijdstrafpunten berekend bij de definitieve finish, nadat beide trajecten A en B zijn afgelegd.
- Indien meerdere deelnemers met een gelijk aantal stafpunten eindigen wordt de klassering als volgt bepaald:
  1. d.m.v. het aantal strafpunten in traject A. Indien gelijk, dan,
  2. d.m.v. het aantal strafpunten in traject B. Indien gelijk, dan,
  3. loting

## VERKLARING SCHETSJES (VOORBEELDEN)

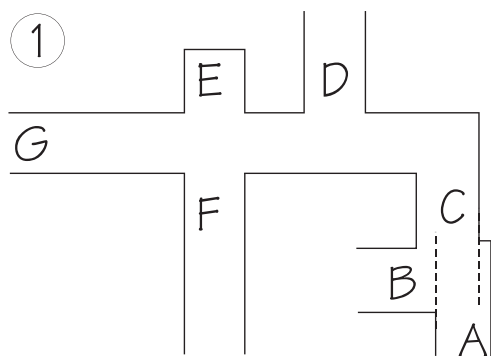

1. A-C geen einde weg
2. B-A/C einde weg R/L
3. A-D 1e weg R
4. C-E niet mogelijk (doodlopend)
5. A-F 2e weg L
6. F-C/G einde weg R/L

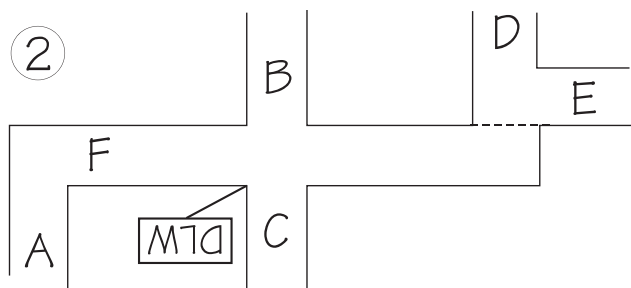

1. A-F of D geen aanduiding nodig
2. A-B 1e weg L
3. A-C verboden (bordje DLW)
4. B-F einde weg R
5. F-E 1e weg R
6. B-D einde weg L

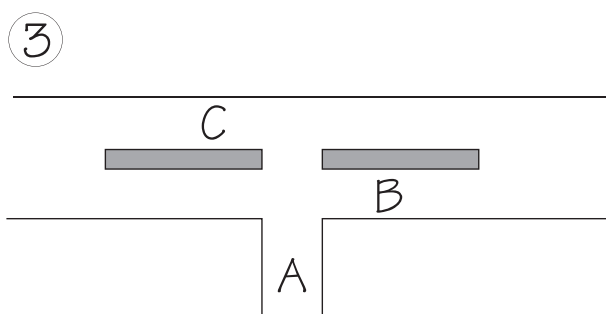

1. A-B einde weg R
2. A-C einde weg L

## ONBEMANDE ROUTECONTROLES

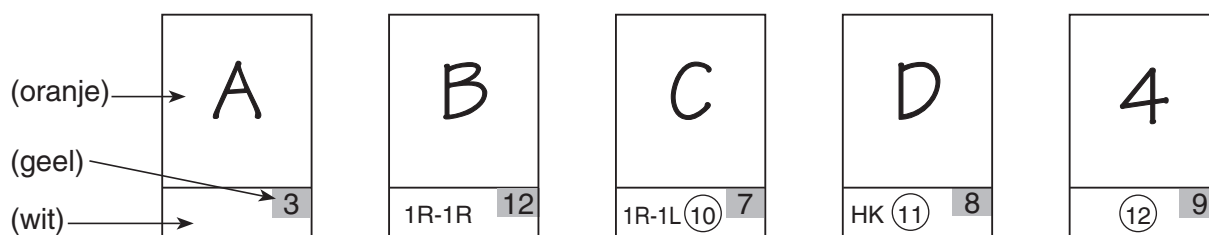

- RC A : A invullen in vakje 3 van uw controlekaart en verder gaan met de opdracht waaraan U bezig was.
- RC B : B invullen in vakje 12 van uw controlekaart , code uitvoeren, 1e weg R, nogmaals 1e weg R en verder gaan met de opdracht waaraan U bezig was.
- RC C : C invullen in vakje 7 van uw controlekaart, code uitvoeren, 1e weg R, 1e weg L, doorgaan met opdracht 10.
- RC D : D invullen in vakje 8 van uw controlekaart, code uitvoeren, hier keren en doorgaan met opdracht 11.
- RC 4 : 4 invullen in vakje 9 van uw controlekaart en doorgaan met opdracht 12.

Helder in zaken.

**FLYNTH**  
adviseurs • accountants